



Air for life

Instrukcja instalacji

Brink Air Control
Polski



Spis treści

1 Podręcznik użytkownika.	3	11 Załącznik : Standardowe ustawienia programów tygodniowych.	28
1.1 I opis Brink Air Control.	3	11.1 Standardowe programów P1.	28
1.2 Użyte symbole.	3	11.2 Standardowe programów P2.	29
2 Specyfikacja techniczna.	4	11.3 Standardowe programów P3.	30
2.1 Ogólne specyfikacje produktu.	4		
2.2 Wpływ środowiska.	4		
2.3 Omówienie elementów sterowania.	5		
2.4 Omówienie wyglądu wyświetlacza dla ekranu głównego.	5		
2.5 Ustawienia wentylacji.	6		
3 Środki prewencyjne i instrukcje bezpieczeństwa.	7		
3.1 Informacje ogólne.	7		
3.2 Ustawienie.	7		
3.3 Eksploatacja.	7		
3.4 Konserwacja.	8		
3.5 Ochrona środowiska.	8		
4 Montaż i instalacja (wykonywane przez monter).	9		
4.1 Montaż.	9		
4.1.1 Odłączanie modułu sterowania od konsoli ściennej.	9		
4.1.2 Montaż konsoli ściennej.	9		
4.1.3 Podłączenie elektryczne.	10		
4.1.4 Ponowne podłączenie modułu sterowania od konsoli ściennej.	10		
4.2 Instalacja.	11		
4.2.1 Ustawienia językowe.	11		
4.2.2 Ustawienia godziny.	12		
4.2.3 Ustawienia daty.	13		
5 Obsługa: sposób eksploatacji.	14		
5.1 Nawigacja: informacje ogólne.	14		
5.2 Programy tygodniowe: P1, P2 i P3.	15		
5.2.1 Ustawienia standardowe P1, P2 i P3.	15		
5.2.2 Tworzenie programu P1.	16		
5.2.3 Tworzenie programu P2.	17		
5.2.4 Tworzenie programu P3.	18		
5.3 Aktywacja typu programu (P1, P2 lub P3).	19		
5.4 Tymczasowe nadpisywanie programu.	19		
5.5 Długotrwałe nadpisywanie programu.	19		
5.6 Wartość ustawień wentylacji.	20		
5.7 Pobieranie ustawień.	21		
5.8 Ustawienia fabryczne podłączonego sprzętu.	21		
6 Konserwacja.	22		
6.1 Informacje ogólne dot. konserwacji.	22		
6.2 Czyszczenie i wymiana filtrów.	22		
6.2.1 Komunikaty dot. filtrów.	22		
6.2.2 Wyjmowanie, czyszczenie i wymiana filtrów.	22		
6.2.3 Zerowanie komunikatów dot. filtrów.	23		
7 Demontaż.	24		
8 Naprawy.	25		
9 Ochrona środowiska.	26		
10 Rozwiązywanie problemów i gwarancja.	27		
10.1 Rozwiązywanie problemów.	27		
10.2 Gwarancja.	27		

1 Podręcznik użytkownika

Szanowny Kliencie,

dziękujemy za zakup „Brink Air Control”. Niniejszy podręcznik użytkownika zawiera wszystkie informacje potrzebne do zapoznania się i prawidłowej obsługi naszego produktu. Prosimy o szczegółowe zapoznanie się z jego treścią, przed rozpoczęciem eksploatacji urządzenia.

Niniejszy podręcznik jest skierowany do monterów oraz użytkowników końcowego „Brink Air Control”. Spis treści został ułożony tak, by pomóc szybko i sprawnie znaleźć wszystkie potrzebne informacje zawarte w podręczniku.

Jest to rozszerzona wersja podręcznika użytkownika. Poza tą wersją dostępna jest także skrócona instrukcja - Quick Start Guide.

Prosimy o zachowanie podręcznika użytkownika!

W celu uzyskania szczegółowych informacji, a także zamówienia podręczników i instrukcji, prosimy o kontakt:

Brink Climate Systems B.V.
P.O. Box 11
NL-7950 AA, Staphorst, Holandia
T: +31 (0) 522 46 99 44
F: +31 (0) 522 46 94 00
E: info@brinkclimatesystems.nl
www.brinkclimatesystems.nl

1.1 I opis Brink Air Control

Zastosowanie zgodne i niezgodne z przeznaczeniem

„Brink Air Control” należy stosować w połączeniu z produktami zalecanymi w tym celu przez firmę Brink Climate Systems B.V. Brink Climate Systems B.V. Systems nie może zostać pociągnięta do odpowiedzialności za ewentualne szkody spowodowane przez niewłaściwe, błędne lub nieuważne korzystanie z produktu. Dlatego też niezwykle ważne jest dokładne zapoznanie się z treścią niniejszego podręcznika.

Praca z innymi urządzeniami

„Brink Air Control” jest połączony z innymi urządzeniami. Prawidłowe działanie „Brink Air Control” jest pośrednio zależne od działania tych urządzeń. Aby móc korzystać ze „Brink Air Control” należy dysponować tymi urządzeniami i zapewnić ich prawidłowe funkcjonowanie.

1.2 Użyte symbole



Ostrzeżenie!

Użytkownik może doznać (poważnych) obrażeń ciała lub poważnie uszkodzić produkt. Ostrzeżenie wskazuje na ryzyko obrażeń fizycznych lub szkód materialnych, w przypadku nieprzestrzegania procedur.



Ostrożnie!

Ryzyko uszkodzenia produktu. „Ostrożnie” wskazuje na ryzyko uszkodzenia produktu, w przypadku nieprzestrzegania procedur.



Uwaga!

Uwagi zawierające dodatkowe informacje dla użytkownika. Znak ten zwraca uwagę użytkownika na możliwość wystąpienia problemu.

2 Specyfikacja techniczna

2.1 Ogólne specyfikacje produktu

Opis produktu

Nazwa: Brink Air Control

Specyfikacja techniczna produktu

Napięcie: 15 do 24 Volt

Zużycie prądu: 1,5 Watt

Klasa ochrony: IP30

Zasilanie zapasowe: > 48 godzin

Warunki otoczenia

Temperatura otoczenia: 0 °C do 50 °C

Temperatura przechowywania: -20 °C do 60 °C

Wilgotność powietrza: 10% do 90%

Pozostałe dane: Korzystać wyłącznie wewnątrz budynków

2.2 Wpływ środowiska

W celu zagwarantowania prawidłowego funkcjonowania „Brink Air Control” musi zostać umieszczony i być eksploatowany w pomieszczeniu o odpowiednich właściwościach. „Brink Air Control” może zostać zawieszony wyłącznie wewnątrz budynków, z dala od źródeł ciepła, grzejnika, trasy ciągu powietrza ani też w wilgotnym otoczeniu. „Brink Air Control” nie może być także narażony na bezpośrednie działanie ciepła wydzielanego przez promieniowanie (światło słoneczne). „Brink Air Control” nie można także zawieszać w pobliżu pola magnetycznego. Może to spowodować uszkodzenie wewnętrznych komponentów.

2.3 Omówienie elementów sterowania

"Brink Air Control" jest wyposażony w kilka przycisków, służących do obsługi urządzenia:

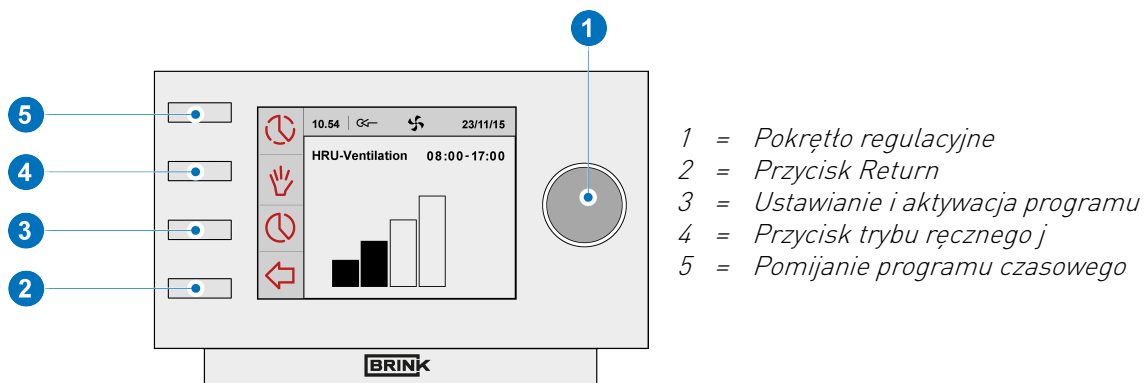

2.4 Omówienie wyglądu wyświetlacza dla ekranu głównego

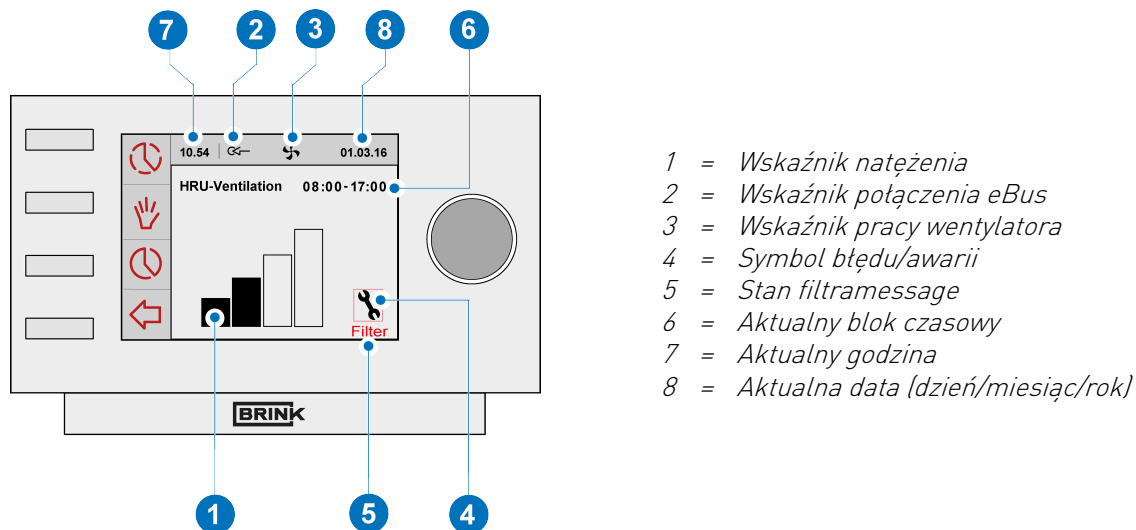

2.5 Ustawienia wentylacji

“Brink Air Control” charakteryzuje się czterema możliwościami ustawień wentylacji. Użytkownik może samodzielnie aktywować ustawienia wentylacji (szczegółowe informacje patrz rozdział → [Wartość ustawień wentylacji](#) strona 20). Wartość każdego z ustawień wentylacji można samodzielnie dostosować (szczegółowe informacje patrz paragraf → [Wartość ustawień wentylacji](#) strona 20). W menu informacyjnym urządzenia można odczytywać wartości zadane.

	1
	2
	3

Podstawowe wartości ustawień wentylacji

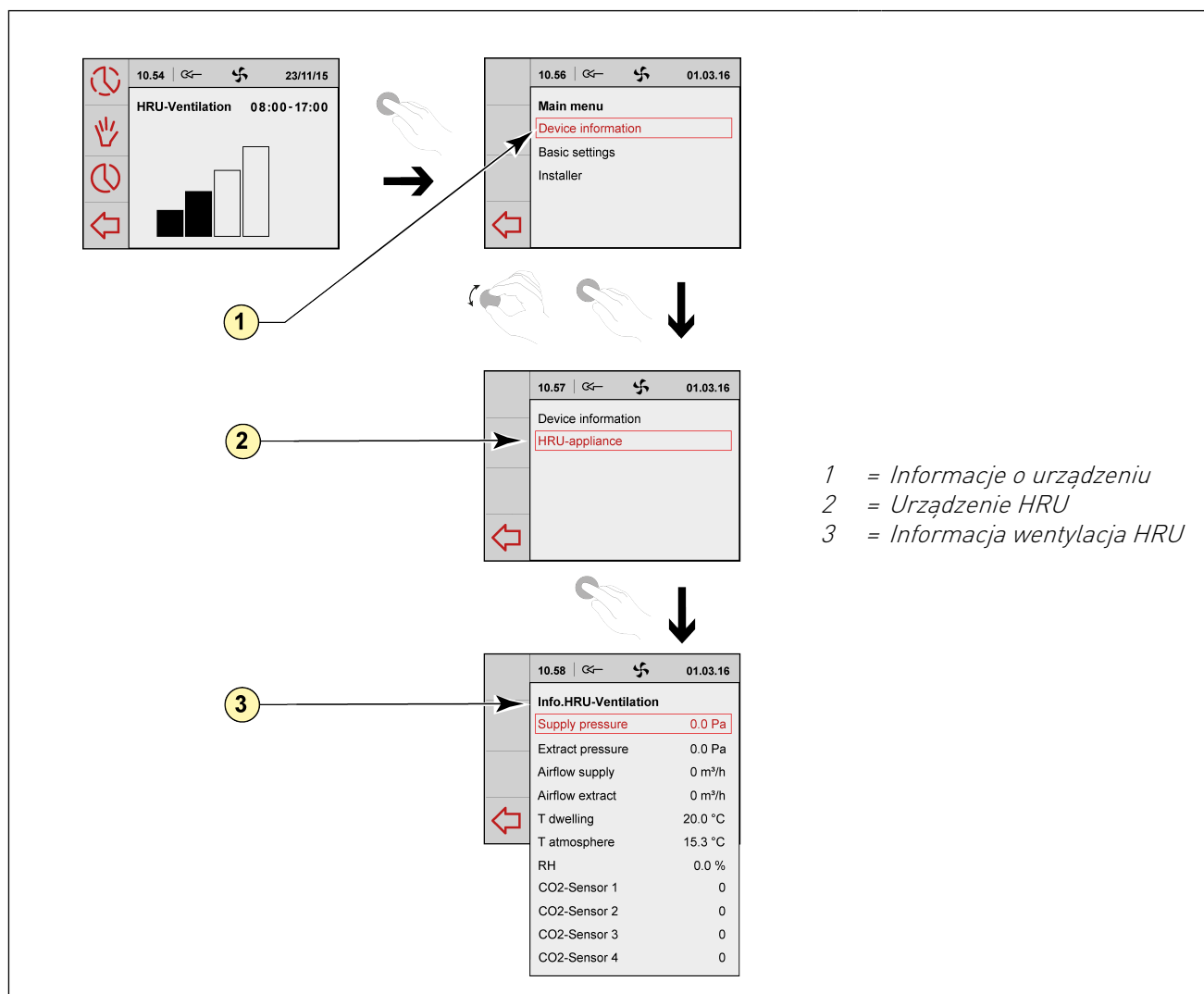

3 Środki prewencyjne i instrukcje bezpieczeństwa

3.1 Informacje ogólne

Ostrzeżenie!

Prace związane z instalacją i montażem, wymagane dla uruchomienia "Brink Air Control", muszą zostać wykonane przez autoryzowanego monter Brink Climate Systems B.V.



Natychmiast odłącz zasilanie od swojego "Brink Air Control" poprzez wyciągnięcie wtyczki podłączonego urządzenia z gniazdka, jeżeli:

- podzespoły "Brink Air Control" są otwarte, przewiercone, wilgotne lub spadły;
- Kabel zasilający jest uszkodzony;
- Ekran jest uszkodzony lub pęknięty.

Następnie bezzwłocznie skontaktuj się z Brink Climate Systems B.V. lub swoim dostawcą.

Uwaga!



- Nigdy nie korzystaj z innych części niż części oryginalne.
- Only use the Korzystać ze „Brink Air Control” tylko w pomieszczeniach, w temperaturze pomiędzy 0 °C i 50 °C oraz przy względnej wilgotności powietrza pomiędzy 10% - 90 %.
- Jeżeli sterownik zegarowy ulegnie uszkodzeniu lub w przypadku przywrócenia ustawień fabrycznych, wszystkie ustawienia zostaną utracone (z wyjątkiem komunikatów filtra). Kopia zapasowa nie jest dostępna.

3.2 Ustawienie

Uwaga!



Montażu i instalacji powinien dokonać autoryzowany monter Brink Climate Systems B.V. W trakcie ustawiania urządzenia należy uwzględnić następujące wymagania:

- „Brink Air Control” musi zostać ustawiony na wysokości ok. 1,65 m powyżej podłogi;
- „Brink Air Control” nie może zostać przykryty przez np. zastonę lub szafkę;
- Informacje o wymaganiach dotyczących otoczenia znajdują się w paragrafie → [Wpływ środowiska](#) strona 4

3.3 Eksploatacja



Uwaga!

Ustawienia, które nie zostały opisane w niniejszym podręczniku użytkownika, są przeznaczone dla autoryzowanych monterów firmy Brink Climate Systems B.V. Nie wolno dokonywać samodzielnie zmian w tych ustawieniach.

3.4 Konserwacja



Ostrożnie!

Ekran należy czyścić delikatną szmatką.

Nigdy nie czyścić ekranu przy pomocy wody i/lub płynu do czyszczenia.

3.5 Ochrona środowiska

Uwaga!

“Brink Air Control” nie może być utylizowany jako nieposortowane odpady miejskie, należy go poddać oddzielnej utylizacji.



W chwili zakończenia eksploatacji urządzenia, należy uzyskać informacje dotyczące regionalnych metod utylizacji sterownika zegarowego i postępować zgodnie z otrzymanymi wskazówkami. Nie wyrzucać urządzeń i części elektrycznych, ale w miarę możliwości poddawać “Brink Air Control” (lub jego części) recyklingowi.

4 Montaż i instalacja (wykonywane przez monter)

Montażu i instalacji powinien dokonać autoryzowany monter Brink Climate Systems B.V.

4.1 Montaż

W celu zainstalowania "Brink Air Control" postępuj zgodnie ze wskazówkami przedstawionymi w paragrafie → [Odtwarzanie modułu sterowania od konsoli ściiennej](#) strona 9 do → [Ponowne podłączenie modułu sterowania od konsoli ściiennej](#) strona 10.

4.1.1 Odtwarzanie modułu sterowania od konsoli ściiennej

Odtłącz moduł sterowania od konsoli ściiennej. W tym celu wykonaj następujące działania :

- Przesunąć moduł obsługi na obu profilach prowadzących w konsoli ściiennej do góry, aż można go będzie zdjąć.

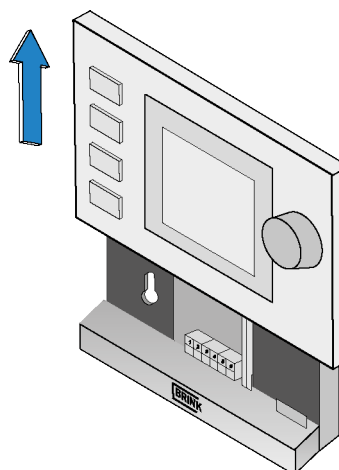

4.1.2 Montaż konsoli ściiennej

Konsolę ścienną można zamontować na podstawie montażowej (Ø 55 mm) lub też bezpośrednio na ścianie przy pomocy śrub i wtyczek.

- Przykręcić konsolę ścienną we właściwej pozycji na ścianie. W tym celu skorzystać ze standardowych otworów montażowych w konsoli ściiennej.

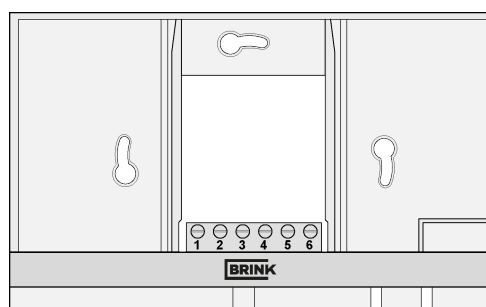

Uwaga!

Szczegółowe informacje dotyczące umieszczania „Brink Air Control” można uzyskać w paragrafie → [Ustawienie](#) strona 7.

4.1.3 Podłączenie elektryczne

W celu elektrycznego podłączenia "Brink Air Control" wykonaj poniższe czynności:

- Wprowadź dwużyłowy kabel (prowadzący z podłączonego urządzenia) przez otwór z tyłu konsoli ściiennej.
- Sprawdź czy z końcówek kabla izolacja została usunięta w prawidłowy sposób. Jeżeli tak nie jest, usuń izolację w odpowiedni sposób.
- Przykręć kabel do listwy zaciskowej nr 1 i nr 2. W celu uzyskania szczegółowych informacji dotyczących prawidłowego podłączenia kabla zapoznaj się ze wskazówkami dotyczącymi instalacji dla podłączanego urządzenia.

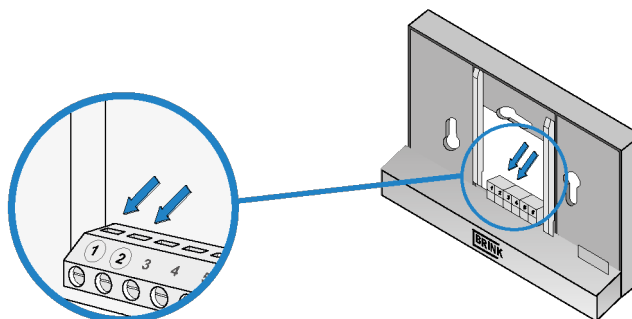

4.1.4 Ponowne podłączenie modułu sterowania od konsoli ściiennej

mieść moduł sterowania na zamontowanej na ścianie konsoli ściiennej. W tym celu wykonaj następujące czynności :

- Nasunąć moduł obsługi na oba profile prowadzące. Uważać przy tym, aby profile prowadzące konsoli ściiennej zostały prawidłowo zaryglowane w odpowiednich wycięciach modułu obsługi.

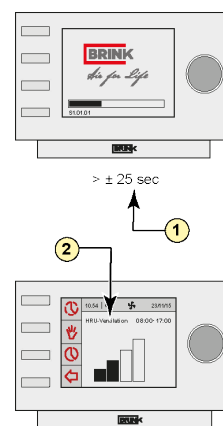
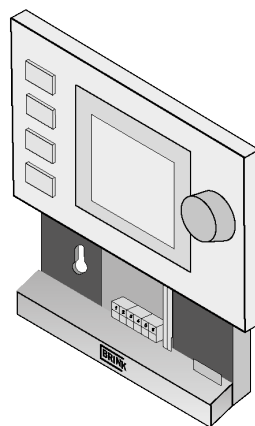
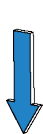

- 1 = ± 25 sekunda
2 = Wentylacja HRU



Uwaga!

Moduł sterowania powinien kliknąć na znak zablokowania pozycji w konsoli ściiennej. Dopiero wówczas dochodzi do prawidłowego podłączenia elektrycznego. operational module should click onto the wall bracket. Only then is a proper electrical connection established.

4.2 Instalacja

4.2.1 Ustawienia językowe

Można ustawić język menu. Aby ustawić opcje językowe, wykonaj następujące czynności:

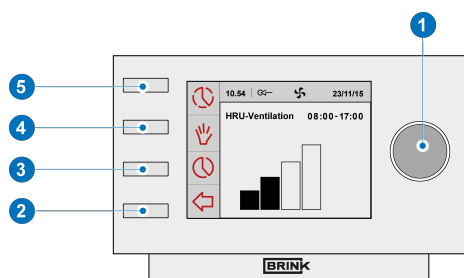

- W razie konieczności naciśnij nawet kilkakrotnie przycisk powrotu "2", aby powrócić do ekranu głównego.
- Naciśnij "1". Otworzy się 'Menu Głów (Main Menu)'
- Wybierz 'Ustawienia Podstawowe (Basic settings)' przekręcając "1"
- Naciśnij "1". Otworzą się 'Ustawienia Podstawowe (Basic settings)'
- Wybierz 'Język (Language)' przekręcając "1"
- Naciśnij "1". Otworzy się 'Język (Language)'
- Wybierz 'Język' przekręcając "1"
- Naciśnij "1", aby ustawić wybrany język.
- W razie konieczności naciśnij nawet kilkakrotnie przycisk powrotu "2", aby powrócić do ekranu głównego.

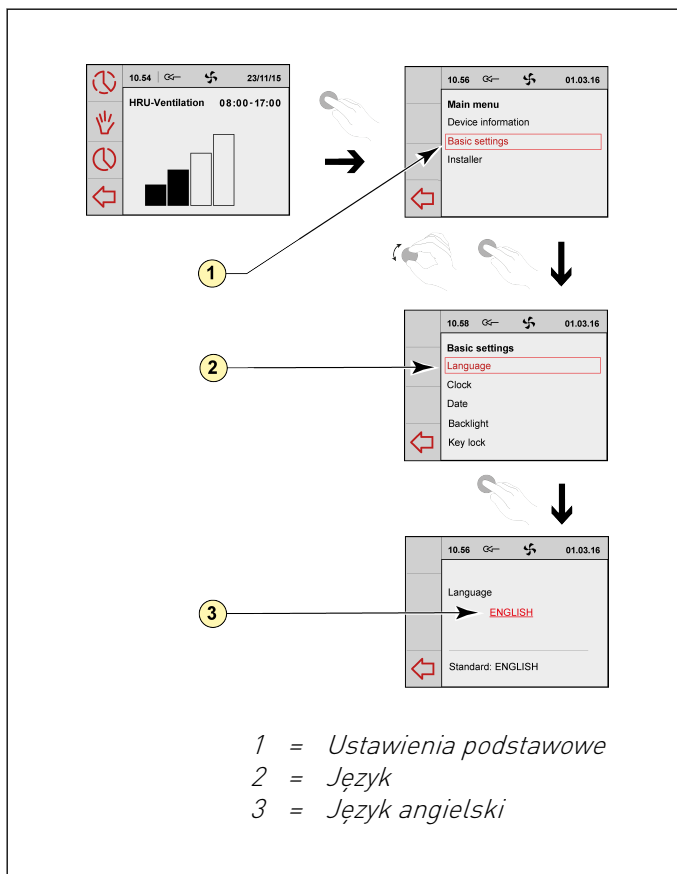

Uwaga!

Jeżeli sterownik zegarowy zostanie ustawiony na inny język niż niderlandzki, wówczas nazwy opisywanych pozycji menu nie będą się zgadzać z pozycjami menu w niniejszym podręczniku użytkownika.

4.2.2 Ustawienia godziny

Użytkownik może ustawić godzinę. Czas wyświetlany będzie na ekranie głównym. „Brink Air Control” dysponuje 24-godzinnym wyświetlaczem.

Aby ustawić godzinę, wykonaj następujące czynności :

- W razie konieczności naciśnij nawet kilkakrotnie przycisk powrotu "2", aby powrócić do ekranu głównego.
- Naciśnij "1". Otworzy się „Menu Główny (Main Menu)”
- Wybierz 'Ustawienia Podstawowe (Basic settings)' przekręcając "1"
- Naciśnij "1". Otworzą się „Ustawienia Podstawowe (Basic settings)”
- Wybierz 'Czas (Clock)' przekręcając "1"
- Naciśnij "1". Otworzy się „Czas (Clock)”
- Zmień ustawienia czasu przekręcając "1"
- Naciśnij "1", aby zatwierdzić wprowadzone ustawienia.
- Powtórz poprzednie dwa kroki zarówno dla minut jak i sekund.
- W razie konieczności naciśnij nawet kilkakrotnie przycisk powrotu "2", aby powrócić do ekranu głównego.

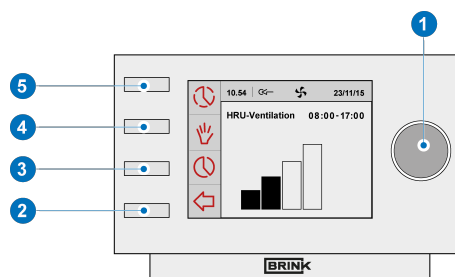

4.2.3 Ustawienia daty

Użytkownik może ustawić datę. Data będzie wyświetlana na ekranie głównym. Aby ustawić datę, wykonaj następujące czynności :

- W razie konieczności naciśnij nawet kilkakrotnie przycisk powrotu "2" , aby powrócić do ekranu głównego.
- Naciśnij "1" . Otworzy się Menu Główny (Main Menu)
- Wybierz 'Ustawienia Podstawowe (Basic settings)' przekręcając "1"
- Naciśnij "1" . Otworzą się Ustawienia Podstawowe (Basic settings)
- Wybierz 'Data (Date)' przekręcając "1"
- Naciśnij "1" . Otworzą się ustawienia Daty (Date).
- Zmień dzień przekręcając "1"
- Naciśnij "1" , aby zatwierdzić wprowadzone ustawienia
- Powtórz poprzednie dwa kroki zarówno dla miesięcy jak i roku.
- W razie konieczności naciśnij nawet kilkakrotnie przycisk powrotu "2" , aby powrócić do ekranu głównego.

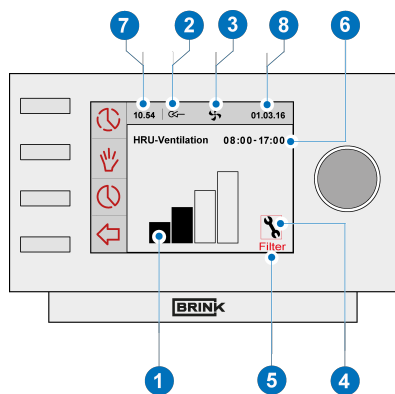
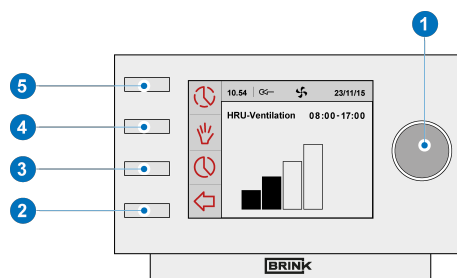

- 1 = Wskaźnik natężenia
- 2 = Wskaźnik połączenia eBus
- 3 = Wskaźnik pracy wentylatora
- 4 = Symbol błędu/awarii
- 5 = Stan filtramessage
- 6 = Aktualny blok czasowy
- 7 = Aktualny godzina
- 8 = Aktualna data (dzień/miesiąc/rok)

5 Obsługa: sposób eksploatacji

Dzięki sterownikowi zegarowemu WTW można regulować wentylację. W tym celu należy ustawić odpowiedni program. Jeżeli jakiś program jest już uruchomiony, można go tymczasowo nadpisać.

5.1 Nawigacja: informacje ogólne

Nawigacja przez menu

„Brink Air Control” posiada menu, przez które możesz nawigować. Do nawigacji służy przycisk nawigacji 1. Obracając przyciskiem nawigacji możesz przewijać menu. Możesz otworzyć wybraną pozycję menu naciskając przycisk nawigacji.

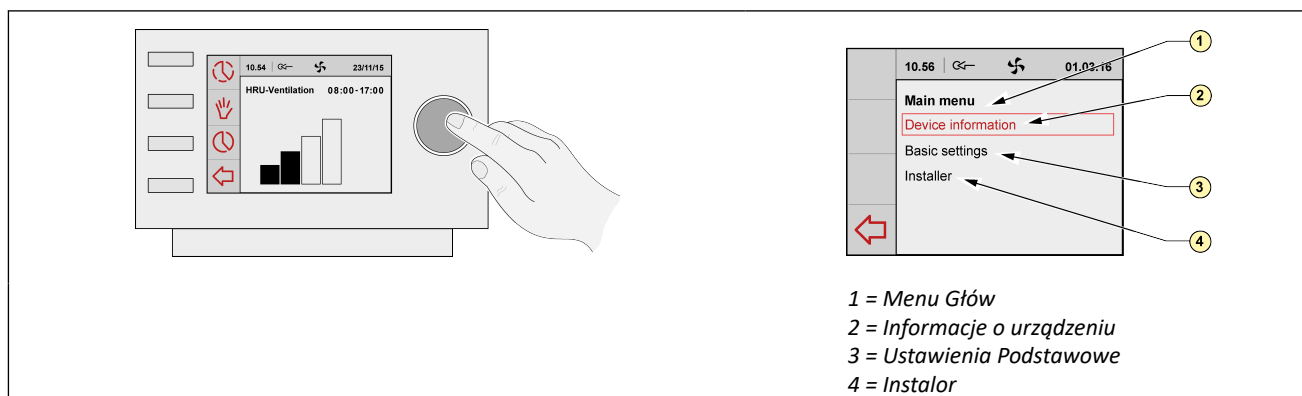
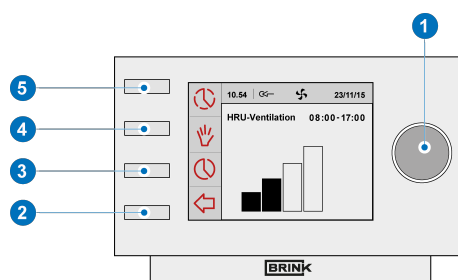

Powrót do ekranu głównego

Ekran główny to ekran startowy „Brink Air Control”. Zawsze możesz powrócić do ekranu głównego naciskając kilkakrotnie przycisk powrotu "2". Ile razy musisz nacisnąć zależy od tego, na jakim poziomie znajdujesz się w danym momencie. Nie musisz obawiać się, że naciśniesz na przycisk powrotu za dużo razy.

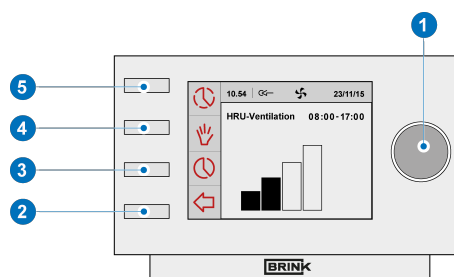

5.2 Programy tygodniowe: P1, P2 i P3

Sterowanie ustawieniami wentylacji można zaprogramować w formie programu tygodniowego. Można wybrać program P1, P2 i P3.

Program P1

Przy jego pomocy utworzysz program dzienny, który obowiązuje każdego dnia tygodnia.

Program P2

Przy jego pomocy możesz utworzyć dwa dzienne programy.

Jeden program dzienny dla dni roboczych 'pon.-pt.' i jeden dla weekendów 'sob.-niedz.'.

Program P3

Przy jego pomocy utworzysz siedem programów dziennych.

Po jednym na każdy dzień tygodnia.

5.2.1 Ustawienia standardowe P1, P2 i P3

“Brink Air Control” ze standardowo ustawionymi programami tygodniowymi. Ustawienia te można odnaleźć w załączniku 1 (→ [Załącznik : Standardowe ustawienia programów tygodniowych](#) strona 28).

5.2.2 Tworzenie programu P1

- razie konieczności naciśnij nawet kilkakrotnie przycisk powrotu "2", aby powrócić do ekranu głównego.
- Naciśnij "3" 'Ustawianie i aktywacja programu'
- Wybierz 'P1: tydzień' przekręcając "1"
- Naciśnij "1", Otworzy się menu 'P1:tydzień'

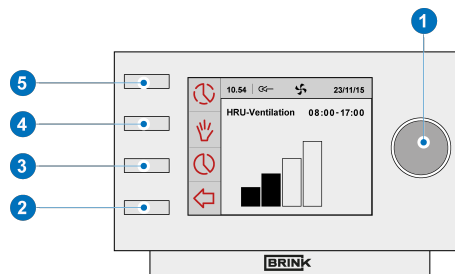

Możesz wybrać z 'Okres 1', 'Okres 2', 'Okres 3', 'Okres 4', 'Okres 5' i 'Okres 6'. Każdy okres stanowi część dnia, dla której można zaprogramować ustawienia wentylacji.

Aby ustawić Okres 1, wykonaj następujące czynności:

- Wybierz 'Okres 1' przekręcając "1"
- Naciśnij "1", Otworzy się menu 'Okres 1'
- Wybierz 'Czas startu' przekręcając "1"
- Naciśnij "1", Otworzy się menu 'Czas startu'
- Zmień czas startu przekręcając "1"
- Zakres ustawień wynosi od godz. 3.00 do godz. 2.59.



Gdy czas do tej pory zostaną odwrócone w okresie, że znaki zaczęto być w tym okresie, a okres leżąca rozjaśnia.

- Naciśnij "1", aby zatwierdzić wprowadzone ustawienia

Teraz dokonaj ustawień wentylacji dla okresu 1. W tym celu wykonaj następujące czynności:

- Wybierz 'Tryb went.' przekręcając "1"
- Naciśnij "1", Otworzy się menu 'Tryb went.'
- Dokonaj ustawień wentylacji dla okresu 1 przekręcając "1"
- Naciśnij "1", aby zatwierdzić wprowadzone ustawienia.

Dokonałeś ustawień wentylacji dla okresu 1. W ten sam sposób możesz ustawić okres 2 do 6 włącznie. Okres kończy się w momencie, gdy zaczyna się nowy okres.

5.2.3 Tworzenie programu P2

- W razie konieczności naciśnij nawet kilkakrotnie przycisk powrotu "2", aby powrócić do ekranu głównego.
- Naciśnij "3" 'Ustawianie i aktywacja programu'
- Wybierz 'P2: tydzień/weekend' przekręcając "1"
- Naciśnij "1", Otworzy się menu 'P2: tydzień/weekend'

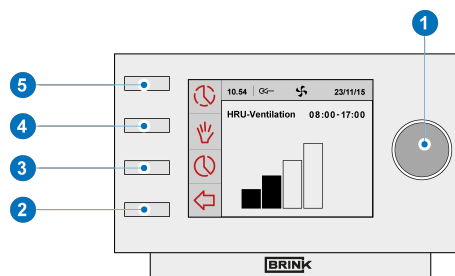

Możesz wybrać pomiędzy opcją 'Tydzień' i 'Weekend'. W przypadku 'Tygodnia' możesz ustawić program dzienny od poniedziałku do piątku. W przypadku 'Weekendu' możesz ustawić program dzienny dla soboty i niedzieli.

Tydzień

- Aby ustawić Okres 1, wykonaj następujące czynności:
- Wybierz 'Okres 1' przekręcając "1"
- Naciśnij "1", Otworzy się menu 'Okres 1'
- Wybierz 'Czas startu' przekręcając "1"
- Naciśnij "1", Otworzy się menu 'Czas startu'
- Zmień czas startu przekręcając "1"; Zakres ustawień wynosi od godz. 3.00 do godz. 2.59.
- Naciśnij "1", aby zatwierdzić wprowadzone ustawienia.

Teraz dokonaj ustawień wentylacji dla okresu 1. W tym celu wykonaj następujące czynności:

- Wybierz 'Tryb went.' przekręcając "1"
- Naciśnij "1", Otworzy się menu 'Tryb went.'
- Dokonaj ustawień wentylacji dla okresu 1 przekręcając "1"
- Naciśnij "1" aby zatwierdzić wprowadzone ustawienia.

Dokonałeś ustawień wentylacji dla okresu 1. W ten sam sposób możesz ustawić okres 2 do 6 włącznie. Okres kończy się w momencie, gdy zaczyna się nowy okres.

Tydzień

- Postępuj zgodnie z krokami opisanymi w paragrafie 5.3.3 aż do momentu wyboru "Tygodnia" lub 'Weekendu'.
- Wybierz 'Weekend' przekręcając "1"
- Naciśnij "1". Otworzy się menu 'Weekend'
- Postępuj zgodnie z krokami przedstawionymi w paragrafie 5.3.3 przy (*)

5.2.4 Tworzenie programu P3

- W razie konieczności naciśnij nawet kilkakrotnie przycisk powrotu "2", aby powrócić do ekranu głównego.
- Naciśnij "3" 'Ustawianie i aktywacja programu'. Wybierz 'Ustawienia użyt.' przekręcając "1".
- Wybierz 'P3: dzień' przekręcając "1".
- Naciśnij "1", Otworzy się menu 'P3: dzień'.

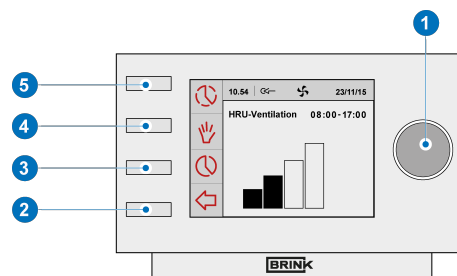

(*) Możesz wybrać pomiędzy dniami od 'poniedziałku do niedzieli'. Aby ustawić program dzienny na poniedziałek postępuj zgodnie z poniższymi wskazówkami:

- Wybierz 'Poniedziałek' przekręcając "1"
- Naciśnij "1". Otworzy się 'poniedziałek'.

Możesz wybrać z 'Okres 1', 'Okres 2', 'Okres 3', 'Okres 4', 'Okres 5' i 'Okres 6'. Każdy okres stanowi część dnia, dla której można zaprogramować ustawienia wentylacji. Aby ustawić Okres 1, wykonaj następujące czynności:

- Wybierz 'Okres 1' przekręcając "1"
- Naciśnij "1", Otworzy się menu 'Okres 1'
- Wybierz 'Czas startu' przekręcając "1"
- Naciśnij "1", Otworzy się menu 'Czas startu'
- Zmień czas startu przekręcając "1"; Zakres ustawień wynosi od godz. 3.00 do godz. 2.59.
- Naciśnij "1", aby zatwierdzić wprowadzone ustawienia.

Teraz dokonaj ustawień wentylacji dla okresu 1.

W tym celu wykonaj następujące czynności:

- Wybierz 'Tryb went.' przekręcając "1"
- Naciśnij "1", Otworzy się menu 'Tryb went.'.
- Dokonaj ustawień wentylacji dla okresu 1 przekręcając "1"
- Naciśnij "1" aby zatwierdzić wprowadzone ustawienia.

Dokonateś ustawień wentylacji dla okresu 1. W ten sam sposób możesz ustawić okres 2 do 6 włącznie. Okres kończy się w momencie, gdy zaczyna się nowy okres. Po utworzeniu programu dziennego dla poniedziałku, możesz utworzyć ustawienia dla pozostałych dni tygodnia. Powtórz kroki przedstawione w paragrafie 5.3.4, ale wybierz po (*) w miejsce 'poniedziałku' inny dzień.

5.3 Aktywacja typu programu (P1, P2 lub P3)

„Brink Air Control posiada trzy rodzaje programów tygodniowych P1, P2 i P3. Możesz samodzielnie zaprogramować program tygodniowy. Szczegółowe informacje patrz paragraf → [Programy tygodniowe: P1, P2 i P3](#) strona 15. Jeżeli chcesz zaprogramować jeden z programów tygodniowych, wykonaj następujące czynności

- W razie konieczności naciśnij nawet kilkakrotnie przycisk powrotu "2", aby powrócić do ekranu głównego.
- Naciśnij "3" 'Ustawianie i aktywacja programu'
- Wybierz 'Aktywny Program' przekręcając "1"
- Naciśnij "1". Otworzy się menu 'Aktywny Program'.
- Wybierz P1, P2 lub P3 przekręcając "1"
- Naciśnij "1", aby aktywować P1, P2 lub P3

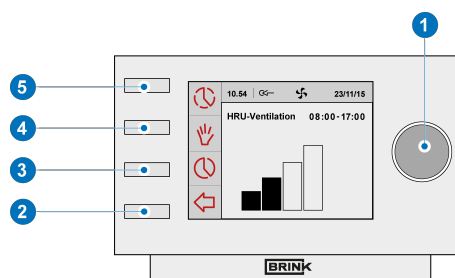

5.4 Tymczasowe nadpisywanie programu

Program można tymczasowo nadpisać. W tym celu wykonaj następujące czynności:

- W razie konieczności naciśnij nawet kilkakrotnie przycisk powrotu "2", aby powrócić do ekranu głównego.
- Naciśnij "5" 'Pomijanie programu czasowego'.
- Przekręć "1", aby dokonać tymczasowych ustawień wentylacji.

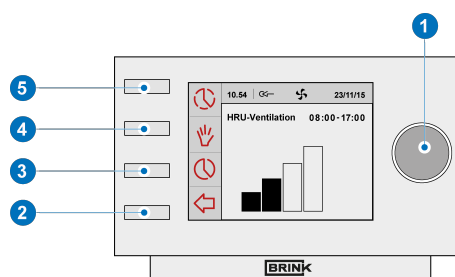

Uwaga!



Na górze ekranu znajduje się informacja, do której godziny zastosowanie będą miały nowe ustawienia wentylacji. Później program zostanie uruchomiony ponownie. Jeżeli ustawienia urządzenia zostały zmienione na maksymalnie długi okres, będzie on wynosił 30 minut. Możesz anulować te ustawienia naciskając na przycisk powrót "2". Przycisk Return "2" można obsługiwać dopiero po ok. 10 sekundach od ostatniego ustawiania!

5.5 Długotrwałe nadpisywanie programu

Jeżeli ustawisz program, możesz go ręcznie nadpisać, np. w okresie wakacyjnym. Aby nadpisać program, wykonaj następujące czynności :

- W razie konieczności naciśnij nawet kilkakrotnie przycisk powrotu "2", aby powrócić do ekranu głównego.
- Naciśnij "4". Na ekranie pojawi się opcja 'ręcznie'.
- Przekręć "1", aby dokonać ustawień wentylacji.
- Teraz ustawienia wprowadzone ręcznie zastąpią zaprogramowane. Jeżeli chcesz anulować ustawienia ręczne, naciśnij przycisk powrotu "2". Przycisk Return "2" można obsługiwać dopiero po ok. 10 sekundach od ostatniego ustawiania!

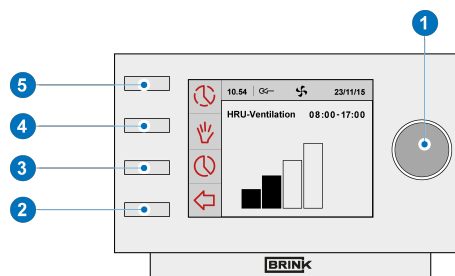

5.6 Wartość ustawień wentylacji

Możesz samodzielnie ustawić wartość ustawień wentylacji.
W tym celu wykonaj następujące czynności:

- W razie konieczności naciśnij nawet kilkakrotnie przycisk powrotu "2", aby powrócić do ekranu głównego.
- Naciśnij "1". Otworzy się 'Menu Głów (Main Menu)'
- Wybierz 'Instalator (Installer)' przekręcając "1".
- Naciśnij "1". Otworzą się 'Instalator (Installer)'
- Przez obracanie j "1" wybrać wymagane urządzenie Press setting knob "1". Nacisnąć "1", aby przejść wymagane urządzenie (lub przy podłączonym tylko jednym urządzeniu przejść wybór rekuperatora)
- Wybierz 'Ustawiania urz.' przekręcając "1".
- Naciśnij "1". Otworzy się menu 'Ustawiania urz.'
- Wybierz 'Went. wakacyj.' przekręcając "1".

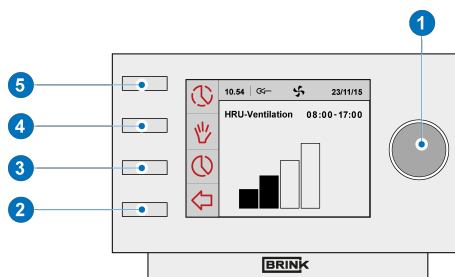

Uwaga!

Poprzez 'Went. wakacyj. 0' rozumie się ustawienia wentylacji



Poprzez 'Niski wydatek' rozumie się ustawienia wentylacji



Poprzez 'Normalny wydatek' rozumie się ustawienia wentylacji



Poprzez 'Wysoki wydatek' rozumie się ustawienia wentylacji



- Ustaw 'Went. wakacyj. 0' przekręcając "1".
- Naciśnij "1" aby zatwierdzić wprowadzone ustawienia.

Wydatek 1 do 3 można ustawić zgodnie z powyższymi wskazówkami.



Uwaga

Dla wyższych ustawień wakacyjnych można wprowadzić niższe wartości niż wartość niższych ustawień wakacyjnych (Went. wakacyj.0 < Niski wydatek 1 < Normalny wydatek 2 < Wysoki wydatek 3).

5.7 Pobieranie ustawień

Bieżące ustawienia „Brink Air Control” można pobrać.

- W razie konieczności naciśnij nawet kilkakrotnie przycisk powrotu "2", aby powrócić do ekranu głównego.
- Naciśnij "1". Otworzy się „Menu Główny (Main Menu)”
- Przez obracanie "1" wybrać wymagane urządzenie
- Naciśnięcie "1", aby przejąć wymagane urządzenie (lub przy podłączonym tylko jednym urządzeniu przejąć wybór rekuperatora)
- Wybierz 'Informacje o urządzeniu' (Device information)' przekręcając "1".
- Naciśnij "1". Otworzą się 'Informacje o urządzeniu'
- Przez obracanie "1" przeglądać wymagane informacje



Uwaga!

Poprzez menu informacji możesz szybko sprawdzić bieżące ustawienia, ale nie możesz ich zmieniać.

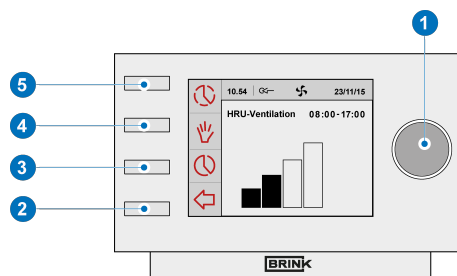

5.8 Ustawienia fabryczne podłączonego sprzętu

Do „Brink Air Control” podłączone są różne urządzenia. Istnieje możliwość przywrócenia dla ustawień tych urządzeń do ustawień fabrycznych. W tym celu wykonaj następujące czynności :

- W razie konieczności naciśnij nawet kilkakrotnie przycisk powrotu "2", aby powrócić do ekranu głównego.
- Naciśnij "1". Otworzy się „Menu Główny (Main Menu)”
- Wybierz 'Instalator (Installer)' przekręcając "1".
- Naciśnij "1". Otworzą się „Instalator (Installer)”
- Wybierz 'Ustawienia fabryczne (Factory setting)' przekręcając "1".
- Wybierz opcję "TK" przekręcając "1";
- Naciśnij "1", aby potwierdzić reset do ustawień fabrycznych
- Ustawienia są teraz cofane do ustawień fabrycznych.
- Po wybraniu ustawień wszystkie ustawienia fabryczne zostaną wprowadzone do ustawień fabrycznych. Również wtedy wszystkie alarmy wyczyszczone.

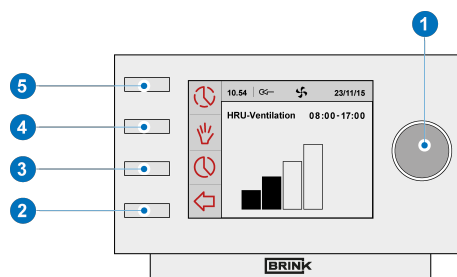

6 Konserwacja

6.1 Informacje ogólne dot. konserwacji



Ostrożnie!

Ekran należy czyścić delikatną szmatką.

Nigdy nie czyścić ekranu przy pomocy wody i/lub płynu do czyszczenia.

6.2 Czyszczenie i wymiana filtrów

6.2.1 Komunikaty dot. filtrów

Gdy na ekranie sterownika zegarowego pojawi się tekst 'FILTR', filtry w urządzeniach podłączonych do "Brink Air Control" należy wyczyścić lub wymienić.

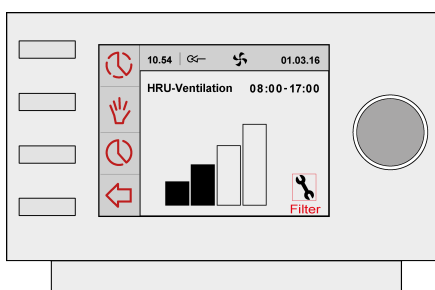

6.2.2 Wymywanie, czyszczenie i wymiana filtrów

Przed wyjęciem filtra zapoznać się z instrukcją obsługi dołączonej do danego urządzenia podłączonego do „Brink Air Control”.

6.2.3 Zerowanie komunikatów dot. filtrów

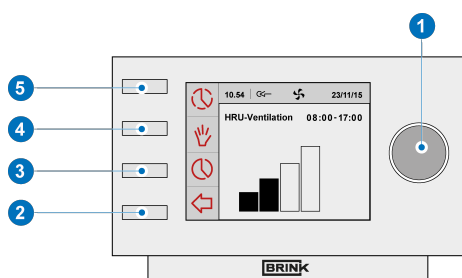

- Po wyczyszczeniu lub wymianie filtra (lub filtrów), można zresetować komunikat dot. filtra. W tym celu przez co najmniej 5 sekund naciskać przycisk ustawiania "1" .
- W razie konieczności naciśnij nawet kilkakrotnie przycisk powrotu "2" , aby powrócić do ekranu głównego.
- Tekst 'FILTR' na ekranie „Brink Air Control” znika.

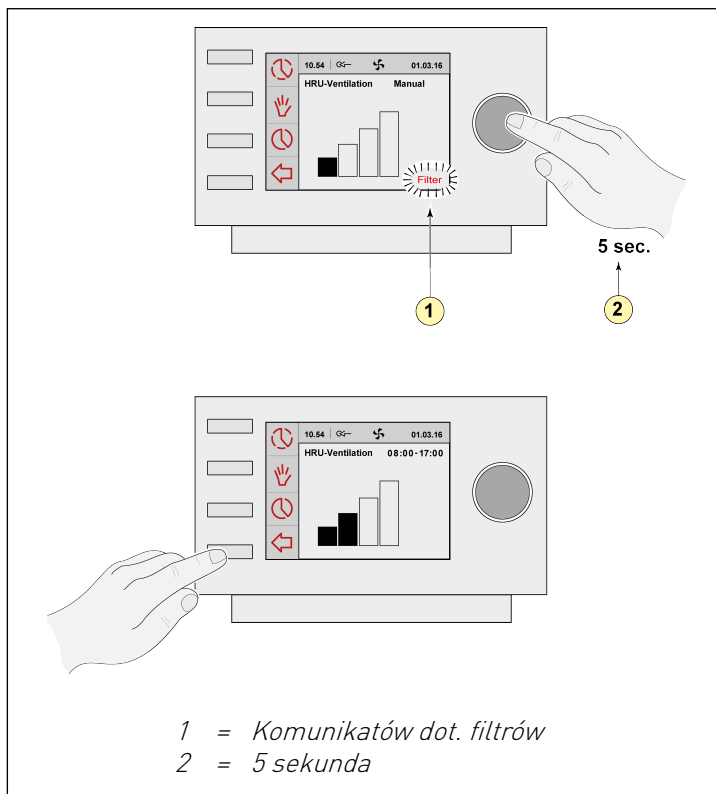

7 Demontaż



Ostrzeżenie!

Nie wolno samodzielnie demontować „Brink Air Control” ani jego części. Prace tego typu może wykonać wyłącznie autoryzowany monter-serwisant firmy Brink Climate Systems B.V.

8 Naprawy



Ostrzeżenie!

Nie wolno samodzielnie naprawiać „Brink Air Control” ani jego części. Prace tego typu może wykonać wyłącznie autoryzowany monter-serwisant firmy Brink Climate Systems B.V. „Brink Air Control” nie może być utylizowany jako nieposortowane odpady miejskie, należy go poddać oddzielnej utylizacji.

9 Ochrona środowiska

Uwaga!



„Brink Air Control” nie może być utylizowany jako nieposortowane odpady miejskie, należy go poddać oddzielnej utylizacji.

W chwili zakończenia eksploatacji urządzenia, należy uzyskać informacje dotyczące regionalnych metod utylizacji sterownika zegarowego i postępować zgodnie z otrzymanymi wskazówkami. Nie wyrzucać urządzeń i części elektrycznych, ale w miarę możliwości poddawać „Brink Air Control” (lub jego części) recyklingowi.

Zgodność z RoHS

Niniejszy produkt spełnia wymogi dyrektywy 2011/65/EU Parlamentu Europejskiego i Rady z dnia 27 stycznia 2003 roku dotyczącej ograniczeń użytkowania określonych substancji niebezpiecznych dla środowiska w urządzeniach elektronicznych (RoHS) wraz ze zmianami.

Zgodność z dyrektywą WEEE

Dyrektywa WEEE (Waste Electrical and Electronic Equipment), która weszła w życie jako ustawa europejska w dniu 13 lutego 2003 roku, wprowadziła poważne zmiany w sposobie postępowania z urządzeniami elektrycznymi na koniec ich cyklu eksploatacji. Celem tej dyrektywy jest po pierwsze zapobieganie wyrzucania urządzeń elektrycznych z normalnymi odpadami, a ponadto promowanie recyklingu i innych form ponownego wykorzystania tego typu odpadów.

Logo WEEE umieszczone na produkcie lub jego opakowaniu oznacza, że produkt ten nie może być wyrzucany łącznie z innymi odpadami z gospodarstwa domowego. Wszystkie stare urządzenia elektroniczne lub elektryczne należy oddawać do specjalnych punktów zbiórki dla tego typu odpadów. Oddzielne zbieranie i prawidłowa obróbka starych urządzeń elektronicznych i elektrycznych pomagają w utrzymaniu naturalnych zasobów.

Ponadto prawidłowy recykling zapewnia bezpieczeństwo i zdrowie ludzi oraz otoczenia. Szczegółowe informacje dotyczące przetwarzania urządzeń elektrycznych i elektronicznych, ponownego użycia oraz punktów zbiórki można uzyskać od władz regionalnych, w lokalnej firmie zarządzającej odpadami lub u dostawcy sprzętu.



logo WEEE

Dostawa i recykling

W chwili zakończenia eksploatacji urządzenia, należy uzyskać informacje dotyczące regionalnych metod utylizacji sterownika zegarowego i postępować zgodnie z otrzymanymi wskazówkami. Nie wyrzucać urządzeń i części elektrycznych, ale w miarę możliwości poddawać „Brink Air Control” (lub jego części) recyklingowi.

10 Rozwiązywanie problemów i gwarancja

10.1 Rozwiązywanie problemów

Patrz instrukcje instalacji sprzętu podłączonego do „Brink Air Control” w celu rozwiązania problemu zakomunikowanego przez komunikat błędu na Brink Air Control.

10.2 Gwarancja

„Brink Air Control” został wyprodukowany przez firmę Brink Climate Systems z wszelką troską i zgodnie z wysokimi normami jakości. Prawidłowe funkcjonowanie „Brink Air Control” jest gwarantowane przez okres dwa lata od chwili dostawy. Gwarancja ta jest udzielana zgodnie z Ogólnymi warunkami handlowymi firmy Brink Climate Systems B.V. Warunki te można znaleźć na www.brinkclimatesystems.nl

Chcesz złożyć roszczenie gwarancyjne?

Wówczas prosimy o kontakt w formie pisemnej pod adresem:

Brink Climate Systems B.V.

P.O. Box 11

NL-7950 AA, Staphorst, Holandia

W przypadku niewłaściwego użytkowania „Brink Air Control” oraz nieprzestrzegania wskazówek zawartych w niniejszym podręczniku użytkownika, gwarancja traci swoją moc.



Ostrzeżenie!







Nie wolno samodzielnie wprowadzać zmian do sprzętu lub oprogramowania „Brink Air Control”. Może to wpłynąć na prawidłowe działanie „Brink Air Control”, a w takim przypadku spowoduje utratę gwarancji.

Nie wolno samodzielnie naprawiać „Brink Air Control” ani jego części. W takim przypadku wszelkie gwarancje tracą swoją moc.

11 Załącznik : Standardowe ustawienia programów tygodniowych







11.1 Standardowe programów P1

Tydzień (poniedziałek do niedzieli)







Okres	Czas startu	Ustawienia wentylacji
1	07.00	
2	08.00	
3	17.00	
4	22.00	
5	Nie dot.	
6	Nie dot.	

11.2 Standardowe programów P2

Tydzień (poniedziałek do piątku)







Okres	Czas	Ustawienia wentylacji
1	07.00	
2	08.00	
3	17.00	
4	22.00	
5	Nie dot.	
6	Nie dot.	

Weekend (sobota i niedziela)

Okres	Czas	Ustawienia wentylacji
1	08.00	
2	23.00	
3	Nie dot.	
4	Nie dot.	
5	Nie dot.	
6	Nie dot.	

11.3 Standardowe programów P3

Poniedziałek

Okres	Czas startu	Ustawienia wentylacji
1	07.00	
2	08.00	
3	17.00	
4	22.00	
5	Nie dot.	
6	Nie dot.	

Wtorek (tak samo jak poniedziałek)

Środa (tak samo jak poniedziałek)

Czwartek (tak samo jak poniedziałek)

Piątek (tak samo jak poniedziałek)

Sobota (tak samo jak poniedziałek)

Niedziela (tak samo jak poniedziałek)



Brink Climate Systems B.V.

P.O. Box 11, NL-7950AA Staphorst

T: +31 (0) 522 46 99 44

E: info@brinkclimatesystems.nl

www.brinkclimatesystems.nl